

# NorBat Standard Serie

## FP1270ST1 - 12 V 7.0 Ah



### Utladegarakteristikk (A, 25 °C):

FV/TID	5 min	10 min	15 min	30 min	60 min	2 t	3 t	4 t	5 t	10 t	20 t
9.60 V	24.7	15.6	12.4	6.89	4.23	2.38	1.71	1.37	1.16	0.64	0.35
9.90 V	24.0	15.1	12.1	6.75	4.16	2.37	1.70	1.36	1.15	0.64	0.34
10.2 V	23.0	14.5	11.6	6.55	4.06	2.35	1.69	1.35	1.15	0.64	0.34
10.5 V	22.0	13.9	11.2	6.39	3.98	2.31	1.68	1.34	1.14	0.63	0.34
10.8 V	20.7	13.1	10.6	6.15	3.85	2.25	1.62	1.30	1.10	0.62	0.33

### Utladegarakteristikk (Watt, 25 °C):

FV/TID	5 min	10 min	15 min	30 min	60 min	2 t	3 t	4 t	5 t	10 t	20 t
9.60 V	276	176	141	79.0	48.9	27.8	20.3	16.3	13.9	7.70	4.14
9.90 V	267	171	137	77.4	48.2	27.7	20.2	16.2	13.8	7.67	4.12
10.2 V	256	164	132	75.0	47.0	27.4	20.0	16.1	13.7	7.63	4.10
10.5 V	245	157	128	73.2	46.0	27.0	19.9	16.0	13.6	7.59	4.08
10.8 V	232	148	121	70.5	44.6	26.3	19.3	15.5	13.2	7.44	4.00

Dimensjon (mm):

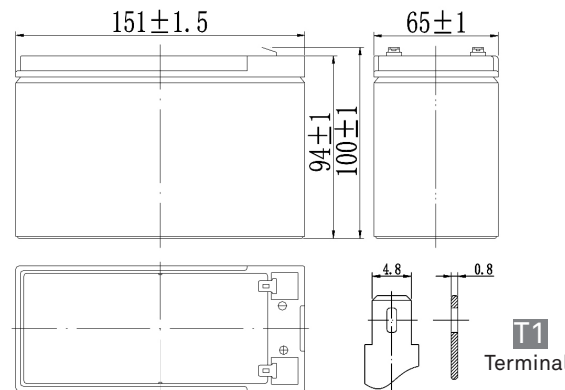

Nominell spenning	12 V	
Kapasitet (10 timer, 25°C)	7.0 Ah	
Design life	8-10 års	
Dimensjon	Lengde	151 ± 1.5 mm
	Bredde	65 ± 1 mm
	Høyde	94 ± 1 mm
	Total høyde	100 ± 1 mm
Ca. vekt	2.10 kg ± 5%	

Indre motstand (Fullt ladet 25 °C)	Ca. 30 mΩ	
Kapasitet influert av temperatur (10 timer)	40 °C	102 %
	25 °C	100 %
	0 °C	85 %
	-15 °C	65 %
Selvutladning (25 °C)	3 måneder	Restkapasitet: 91 %
	6 måneder	Restkapasitet: 82 %
	12 måneder	Restkapasitet: 65 %
Nominell driftstemperatur	25 °C ± 3 °C	
Driftstemperatur intervall	-15 °C - +50 °C	
Ladespenning (float)	13.60 til 13.80 V	
Ladespenning (cyklisk)	14.60 til 14.90 V	
Maks ladestrøm	2.1 A	
Terminalmaterialet	kobber	
Maks utladestrøm	105 A (5 sek.)	